

dane podstawowe

indeks własny	kod EAN	nazwa katalogowa	indeks/y akcesoriów
19965		Przyłącze pralki i suszarki, gwint 1"	

5907726099651

zdjęcie produktu



rysunek techniczny

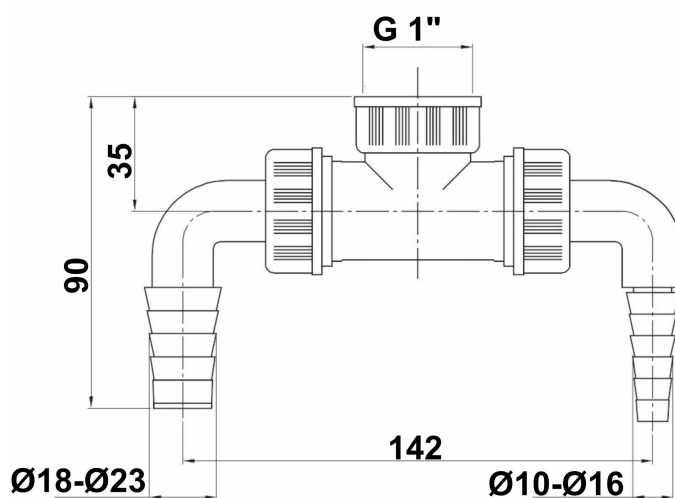

grupa asortymentowa

\01. Zestawy odpływowe i wpusty\1.1. Syfony\1.1.5. Syfony pralkowe\

zastosowanie

-podłączenie pralki oraz suszarki do kanalizacji

właściwości

 -przyłącze węża suszarki fi 10-16
 -przyłącze węża pralki fi 18-23
 -blokady odorowe

informacje logistyczne i marketingowe

opak. jednostkowe	rodzaj	w opak.	waga netto	waga brutto	wymiary	szer. (A)	wys. (B)	gł. (C)
	tak	0	0,06 kg	0,06 kg		19 cm	20 cm	4 cm

opak. zbiorcze	rodzaj	waga tara	w opak.	waga netto	waga brutto	wymiary	szer. (A)	wys. (B)	gł.(C)
	tak	0	15				20	20	39

info. o produkcie

tak

umiejscowienie

naklejka na opakowaniu

zawiera instrukcję montażu

nie

gwarancja

2

KDWU (PL)

nie wymaga

norma EN

Nie wymaga