

## dane podstawowe

kod towaru	kod EAN	nazwa katalogowa	kod/y akcesoriów
<b>14035</b>	 5907726097930	Zestaw montażowy do spłuczek podtynkowych (traper L - 170)	

## zdjęcie towaru

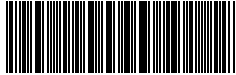

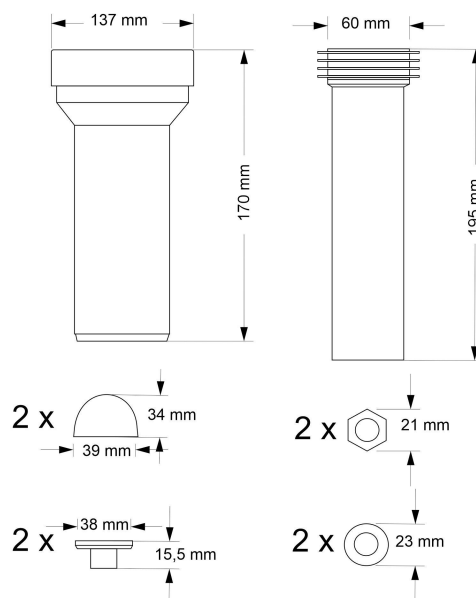

## rysunek techniczny



grupa asortymentowa	zastosowanie	właściwości
\02. Osprzęt WC\2.1. Przyłącza do misek\2.1.3. Przyłącza sztywne\	podłączenie zestawu podtynkowego	

## informacje logistyczne i marketingowe

opak. jednostkowe	rodzaj	w opak.	waga netto	waga brutto	wymiary	szer. (A)	wys. (B)	gł. (C)	
	tak, worek PE	1 szt	0,44 kg	0,45 kg		0 cm	0 cm	0 cm	
opak. zbiorcze	rodzaj	waga tara	w opak.	waga netto	waga brutto	wymiary	szer. (A)	wys. (B)	gł. (C)
	tak, karton tektura 5W	0,8 kg	20 szt	8,8 kg	9,8 kg		50 cm	20 cm	60 cm
info. o towarze	umiejscowienie	zawiera instrukcję montażu	gwarancja podstawowa						
tak	naklejka na opakowaniu	nie	2 lata						
ograniczenia rękojmi i gwarancji	KDWU (PL)	norma EN							
System.String[]	nie	PN-EN 1451-1:2001							