

## dane podstawowe

kod towaru	kod EAN	nazwa katalogowa	kod/y akcesoriów
<b>22112</b>	 5907726094571	Wodomierz antymagnetyczny CW 1/2 Q3 - 1,6m <sup>3</sup> /h	

### zdjęcie towaru



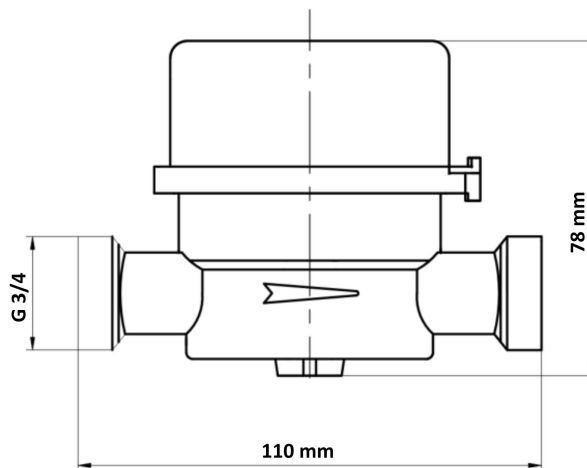

### rysunek techniczny



grupa asortymentowa	zastosowanie	właściwości
\09. Instalacje wodne\9.8. System nawadniania\	pomiar objętości wody ciepłej Wodomierz do zamontowania z użyciem śrubunku 1/2"x3/4", na króćcu od wodomierza gwint 3/4", wyjście na instalację po zredukowaniu to 1/2"	<ul style="list-style-type: none"> <li>- do wody ciepłej T90 ( max 90°C)</li> <li>- jednostrumieniowy suchobieżny</li> <li>- do montażu w poziomie i pionie</li> <li>- zabezpieczony plombą</li> <li>- odczyt w m<sup>3</sup></li> <li>- wysoka odporność na korozję i ścieranie</li> <li>- pierścień antymagnetyczny</li> <li>- legalizacja 5 lat od daty produkcji</li> </ul>

## informacje logistyczne i marketingowe

opak. jednostkowe	rodzaj	w opak.	waga netto	waga brutto	wymiary	szer. (A)	wys. (B)	gł. (C)	
	tak karton kolorowy	1	0,434 kg	0,465 kg		12 cm	8 cm	7,5 cm	
opak. zbiorcze	rodzaj	waga tara	w opak.	waga netto	waga brutto	wymiary	szer. (A)	wys. (B)	gł.(C)
	tak	0	0	0 kg	0 kg		0	0	0
info. o towarze	umiejscowienie	zawiera instrukcję montażu		gwarancja podstawowa					
tak		nie		3 lata					
ograniczenia rękojmi i gwarancji			KDWU (PL)		norma EN				
System.String[]									